

Drehwinkelverstellung:  $\pm 5^\circ$

Steuerwelle

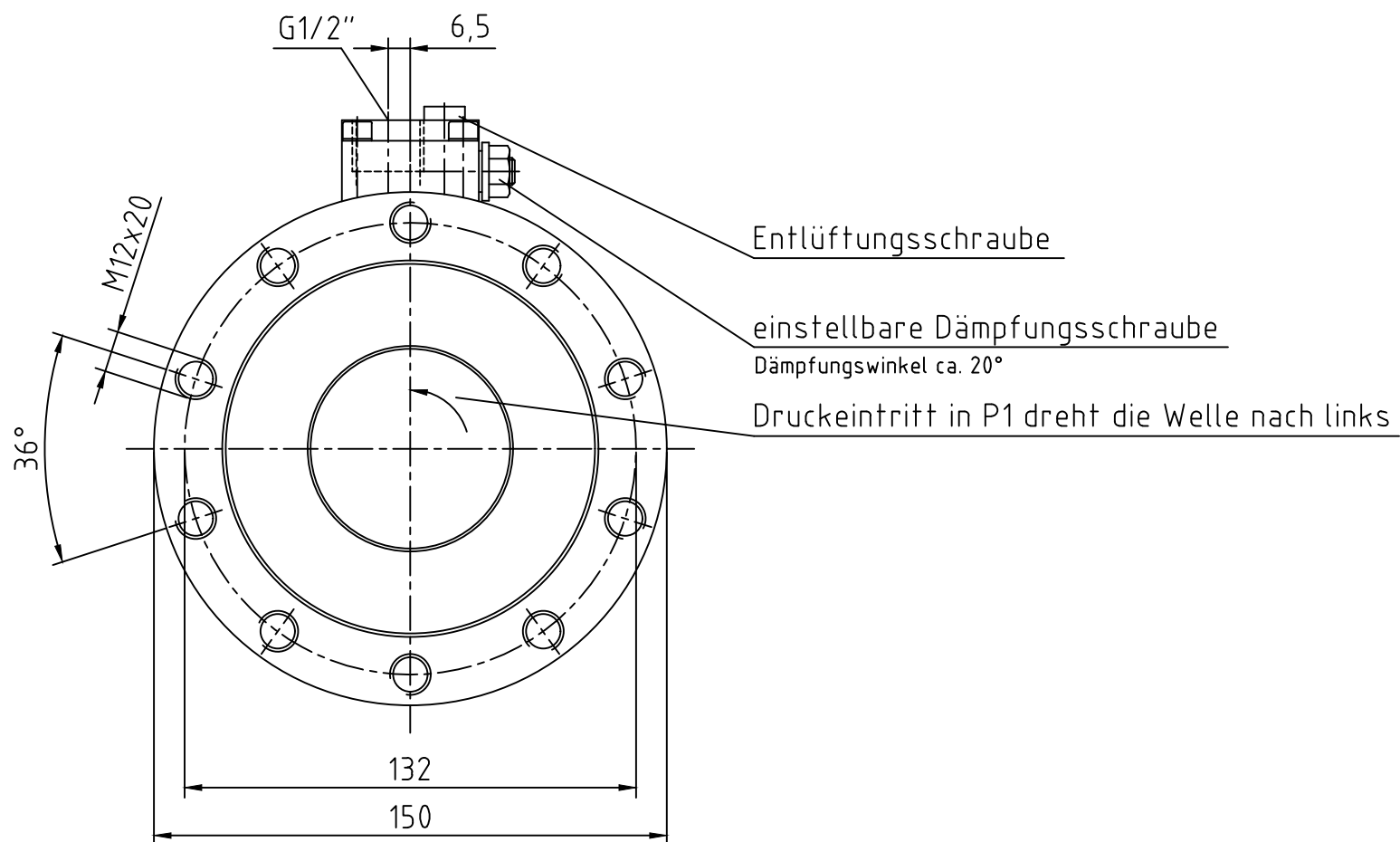

Technische Daten:

- max. Betriebsdruck: 250 bar
- max. Nenndrehmoment: 3055 Nm
- Schluckvolumen für 360°: 1,055 dm<sup>3</sup>
- Schluckvolumen für 270°: 0,791 dm<sup>3</sup>

**ROTAT**  
 DREH-ANTRIEBE GmbH  
 Hans-Streif-Strasse 1  
 D-63628 Bad Soden-Salmünster

Dreh-Antrieb  
 RH 100 360°  
 RH 100 270°